



主要用途及使用范围

FLQ系列热空气冷却器（风冷器）常用于正压输送过程中。在压运输送线中连接在罗茨风机（压运风机）出风口后，由压运风机排出的高温压缩空气经压运管道进入风冷器进口，然后通过横向集中管道被分散到多组散热通道中，散热通道将热量传导给散热片，散热片是由热传导效率非常高的铝合金翅片组成，多组热空气通道和散热片组成板式散热器，轴流风机（吸气或吹气）产生的气流垂直穿过板式散热器（风冷器），将散热片散发的热量带走，将热空气排出到室外，从而可将压运风机吹出的高温压缩空气降至适宜温度，一般情况下，冷却后排出的气流温度要比环境温度高出十度，达到对面粉温升的控制。



郑州格德格瑞散热器（风冷器）特点：

1.设计压力余量大，设计压力0.3MPa=3公斤/平方厘米（水箱密封压力试验达到0.45MPa-4.5公斤/平方厘米），一般罗茨风机压力都在0.1MPa=1公斤/平方厘米以内。

郑州格德格瑞公司(GG)风冷器采用铝锰铜合金制作散热片，安全系数高，设计压力余量大，寿命长，不漏气，故障率低；

2.采用横直布置集中气流管道，然后进入分布多组小气流通道，集中管道面积大，阻力小，罗茨风机压缩空气通过风冷器过程中压损≤6%，电耗低。

工作原理

在压运输送线中连接在罗茨风机（压运风机）出风口后，由压运风机排出的高温压缩空气经压运管道进入风冷器进口，然后通过横向集中管道被分散到多组散热通道中，散热通道将热量传导给散热片，散热片是由热传导效率非常高的铝合金翅片组成，多组热空气通道和散热片组成板式散热器，轴流风机（吸气或吹气）产生的气流垂直穿过板式散热器（风冷器），将散热片散发的热量带走，将热空气排出到室外，从而可将压运风机吹出的高温压缩空气降至适宜温度，一般情况下，冷却后排出的气流温度要比环境温度高出十度，对面粉不会再产生不利影响。

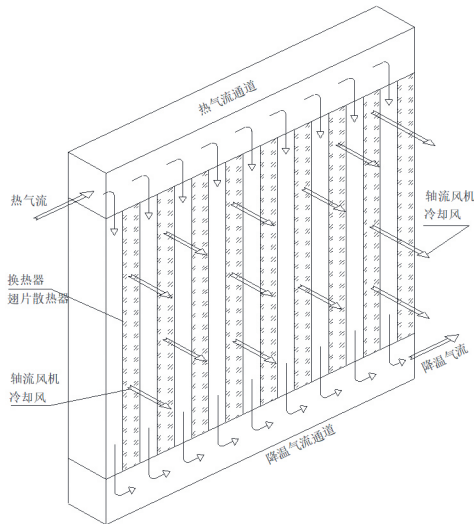

板式散热器工作原理图

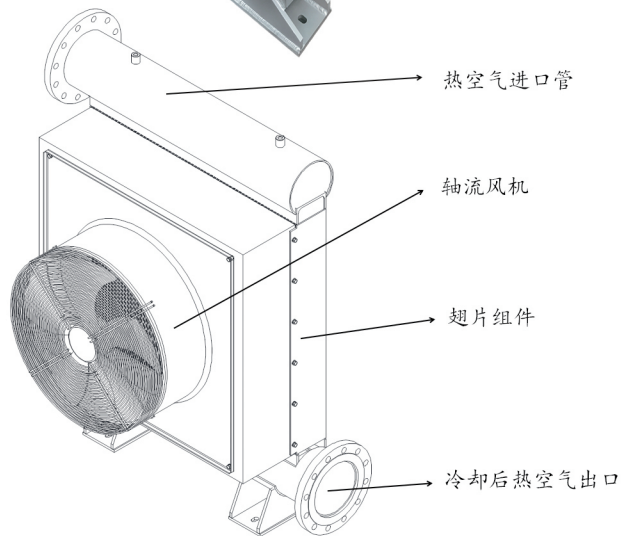

型号	工作介质	热换功率 Kw	流量	进口温度 °C	出口温度 °C	设计压力 Mpa	实验压力 Mpa	降压
FLQ-15-X	空气流量	60.6	15m ³ /min	145	45	0.3	0.45	≤0.03Bar
	冷风气流		3800m ³ /h	35	61			100Pa
FLQ-30-X	空气流量	60.6	30m ³ /min	145	45	0.3	0.45	≤0.04Bar
	冷风气流		7200m ³ /h	35	60			100Pa
FLQ-40-X	空气流量	80.8	40m ³ /min	145	45	0.3	0.45	≤0.05Bar
	冷风气流		10000m ³ /h	35	61.4			125Pa
FLQ-55-X	空气流量	80.8	55m ³ /min	145	45	0.3	0.45	≤0.05Bar
	冷风气流		14000m ³ /h	35	61			140Pa
FLQ-65-X	空气流量	140	63m ³ /min	145	42	0.3	0.45	≤0.05Bar
	冷风气流		18500m ³ /h	35	59.8			180Pa